



FÉDÉRATION DE FRANCE DE MODÉLISME NAVAL

Information certificat de jauge

Réf : certif/jauge 2022-01

Bonjour,

Vous trouverez ci-joint une fiche de jauge pour la catégorie F5E, cette fiche est au format PDF modifiable, vous pouvez saisir vos mesures directement sur le fichier, puis enregistrer le document.

Vous pouvez aussi l'imprimer pour le compléter.

Ce certificat de jauge peut être complété par un jaugeur fédéral ou par le propriétaire du modèle :

1 - par un jaugeur : le document sera complété pour le jaugeur, l'attribution du numéro de coque sera réalisée par la commission qui vous renverra la fiche de jauge, c'est cette fiche qui validera votre modèle

2 - par vous-même, vous complétez les éléments de mesure, puis retournez la fiche de jauge auprès de la commission technique à l'adresse mail « **ds.voile.ffmn@gmail.com** » pour l'attribution du numéro de coque. La jauge de votre modèle devra être validée par un jaugeur sur rendez-vous ou lors d'une rencontre nationale.

IMPORTANT : il s'agit d'un numéro de coque FFMN. Si vous êtes en possession d'un numéro de coque attribué par une autre fédération, merci de nous en informer

Toute correspondance doit être adressée au secrétariat:

Siège social : Fédération Française Motonautique

9-11 Avenue Michelet 93400 SAINT-OUEN

*Membre de l'Organisation Mondiale de Navimodélisme et de Sport Nautique NAVIGA Membre
de l'Organisation Mondiale de Motonautisme Radio Commandé IMBRA*

CONTROLE POUR JAUGEAGE VOILIER **F 5 E**

	Jeu A Base	Jeu A1 mesuré	Jeu A2 mesuré	Jeu B	Jeu B mesuré	Jeu C	Jeu C Mesuré
A	Max 1600			Max 1180		Max 880	
B	350 à 360			340 à 350		310 à 320	
C	1610 à 1620			1200 à 1210		910 à 920	
D	305 à 315			295 à 305		265 à 275	
E	235 à 245			225 à 235		205 à 215	
F	135 à 145			130 à 140		115 à 125	
H	1661 à 1700			1240 à 1280		940 à 980	
I	Mini 220			Mini 160		Mini 120	
K	1320 à 1330			980 à 990		730 à 740	
L	375 à 385			340 à 350		290 à 300	
M	1245 à 1255			900 à 910		655 à 665	
N	185 à 195			165 à 175		140 à 150	
P	400 à 430			285 à 315		205 à 235	
Q	820 à 850			590 à 620		425 à 455	

Règle	A contrôler par le jaugeur	
9.97	Coque	<input type="checkbox"/>
3a	Longueur hors tout 100 cm	<input type="checkbox"/>
3c	Défense minimum 1 cm	<input type="checkbox"/>
3 ^e	Aucune quille ou lest mobile	<input type="checkbox"/>
3d	Longueur de quille maxi 38 cm	<input type="checkbox"/>
3f	Pas de carbone ou kevlar pour la coque	<input type="checkbox"/>
9.97	Gréement	
4a	Gréement A 1 conforme en dimension	<input type="checkbox"/>
	Gréement A2 conforme en dimension	<input type="checkbox"/>
	Gréement B conforme en dimension	<input type="checkbox"/>
	Gréement C conforme en dimension	<input type="checkbox"/>
4b	Diamètre maxi des mâts et des bômes : 2 cm	<input type="checkbox"/>
4c	Mâts fixes	<input type="checkbox"/>
4d	Le foc est un foc à balancier	<input type="checkbox"/>
9.97	Voile	
5a	Toutes les limites de tolérances sont respectées	<input type="checkbox"/>
5b	Si un foc et une grande voile sont disponibles	<input type="checkbox"/>
5c	Si toutes les restrictions de voile sont disponibles	<input type="checkbox"/>
5d	Pas de courbe entre la têtère de foc et de point d'amure	<input type="checkbox"/>
5 ^e	Les têtères de foc et de grande voile maxi 2 cm	<input type="checkbox"/>
5f	Maximum de 3 lattes sur la grande voile à position et taille précisées	<input type="checkbox"/>
5g	Maximum de 2 lattes sur le foc à position et taille précisées	<input type="checkbox"/>
5h	Les voiles sont caractérisées en bonne et due forme	<input type="checkbox"/>
	Divers	
6a	Le poids du voilier tout équipé est de 4 Kg minimum	<input type="checkbox"/>
6b	Le poids de l'ensemble dérive lest doit être compris entre 2,2 & 2,5kg	<input type="checkbox"/>
6c	Le poids du safran est de 75g maximum	<input type="checkbox"/>
7a	Seulement 2 fonctions de Radiocommande	<input type="checkbox"/>

Jeu de voiles commercial : A1 A2 B C

Nom commercial de la coque :

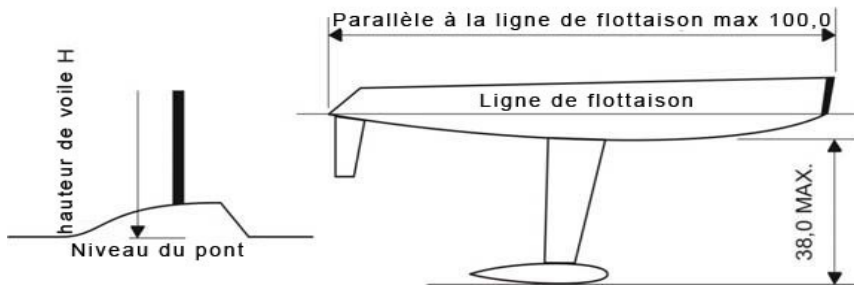
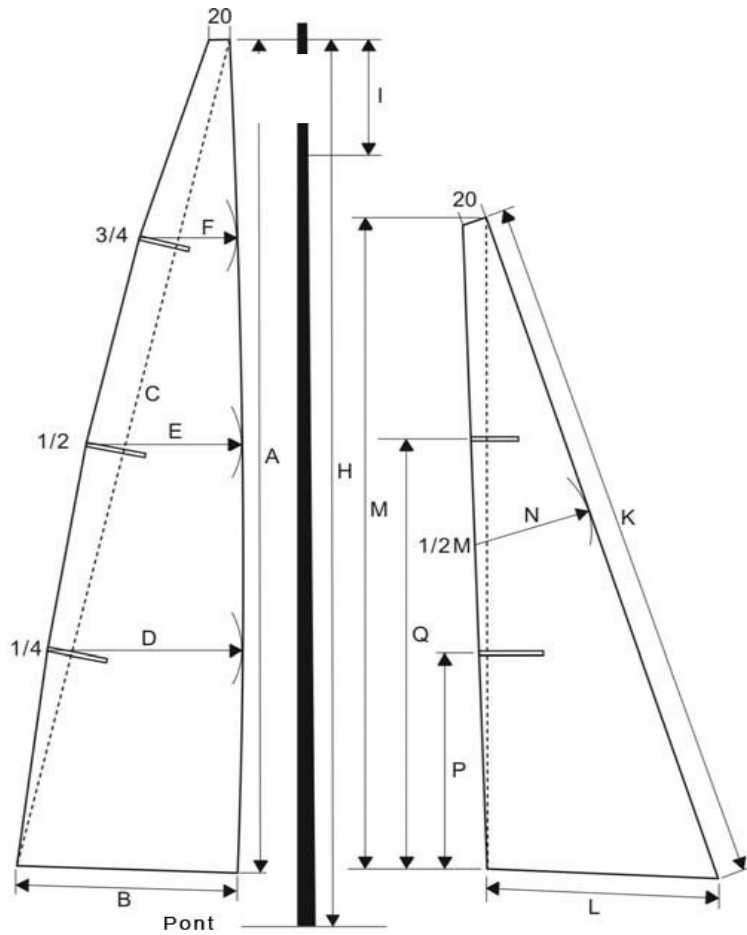

NAVIGA / FFMN

Navigation RC

Classe **F5-E** Feuille de jauge

Propriétaire du voilier :	<input type="text"/>
Numéro de coque :	<input type="text"/>
Numéro de voile :	<input type="text"/>
Jaugeur fédéral :	<input type="text"/>
Date du relevé :/...../.....

Cachet et signature du jaugeur